

Drucksensor

Level/SCAN



Einsatzbereich

- exakte hydrostatische Füllstandsmessung in Behältern oder Tanks
- präzise Prozessdruckmessung in Rohrleitungen und Behältern

Anwendungsbeispiele

- Drucküberwachung
- Tankinhaltsmessung mittels dan-..., Tanklinearisierung und Auswertung durch pem-dd (6 Standardgeometrien, eine frei konfigurierbare)

hygienisches Design / Prozessanschluss

- mittels Negele-Einschweißmuffe EMZ-352 oder dem Einschweißrohr EHG-.../1" wird eine frontbündige, hygienegerechte und leicht sterilisierbare Einbausituation erzielt (3A-Zertifikat, EHEDG-Zulassung)
- CIP-/ SIP-Reinigung bis 120°C
- frontbündige V4A-Edelstahlmembran
- alle produktberührenden Materialien FDA-konform
- Sensor komplett aus Edelstahl
- Schutzart IP69K
- weitere Prozessanschlüsse: TriClamp, Milchrohr, SMS, DRD, Varivent, BioControl

Besonderheiten des Sensors

- robuste Bauform
- piezoresistive Messzelle
- definierte Position der Kabelverschraubung
- eingebauter Zweileitermessumformer 4-20mA

Optionen / Zubehör

- Sonderdruckbereiche
- Absolutdruckmessung
- elektrischer Anschluss mittels M12-Stecker
- vorkonfektioniertes Kabel für M12-Stecker
- Tankinhaltsmessgerät pem-dd mit Tanklinearisierung



EMZ-352

dan-341 / M12

EHG-.../G1"

Wichtiger Hinweis: Verwenden sie nur Negele-Einschweißsysteme, um eine sichere Funktion der Messstelle zu gewähren!

Technische Daten

Druckbereiche	Standard	0,4 / 0,8 / 1,2 / 2,0 5,0 / 10,0 bar rel.	Temperaturbereiche	Umgebung	-20...+60°C
Überdruckfestigkeit	Faktor	2 v. Endwert mind. 2 bar		Prozess	-40...+120°C
Prozessanschluss	Gewinde	G1" am Sensor, komb. mit Negele- Einschweißmuffen		kompensiert	0 ... 85°C
	Anzugsmoment	max. 20Nm	Temperaturkompensationszeit T90		≤ 10s
Materialien	Anschlusskopf	Edelstahl V2A, (1.4305), Ø55mm	Linearität	Abweichung	<±0,2% v. Endwert
	Gewindestutzen	Edelstahl V4A, (1.4571)	Messgenauigkeit	Nullpunkt	4mA ±0,15mA
	Membrane	Edelstahl V4A, (1.4435)		Steilheit	16mA ±0,1mA
			Temperaturdrift	Nullpunkt typ.	0,02% v. E. / K
				Steilheit typ.	0,02% v. E. / K
			elektr. Anschluss	PG (M16x1,5)	2x1,5mm ²
				optional	M12-Stecker V2A
			Ausgang	Stromschleife	4-20mA
			Hilfsspannung		12...36V DC
			Schutzart		IP69K

Bestellbezeichnung

Gerät	Prozessanschluss	Bereiche [bar]	Anzeigemodul	elektr. Anschluss	*Standard, keine Angabe notwendig.
dan-341	G1"	0,4 / 0,8 / 1,2 / 2,0 / 5,0 / 10,0 rel.	- - -	PG* M12	

Bestellbeispiel: **dan-341 / 4,0 / M12**

Maßzeichnungen / Elektrischer Anschluss

Achtung: Beachten Sie bei der Montage das maximal zulässige Anzugsmoment von 20Nm!
Vermeiden sie es, den Sensor mit Druckschlägen zu belasten, da dieser sonst beschädigt werden kann!

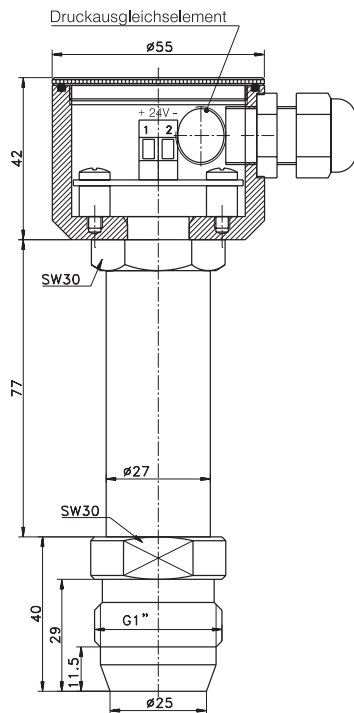

dan-341

Anschluss M12-Stecker

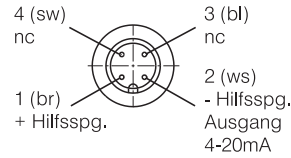

Übersicht weiterer Prozessanschlüsse (Grundgerät und Adapter müssen separat bestellt werden!)

dan-341 mit Adapter	Rohrstück EHG (DIN 11850 Reihe 2)	Negele Einschweißmuffe	TriClamp	Milchrohr (DIN 11851)	DRD (Andruckring optional lieferbar)	Varivent	APV-Inline	Adapter G 1 1/2" auf G1"
Größe								
DN25	-		AMC-352/1"-1,5"	AMK-352/25	-	-	-	AMG-352 geeignet bei vorhandenem G 1 1/2" Anschluss
DN40	EHG-40/1"	EMZ-352 geeignet für den Einbau in Tanks	AMC-352/1"-1,5"	AMK-352/40	-	AMV-352	AMA-352	
DN50	EHG-50/1"		AMC-352/2"	AMK-352/50	AMK-352/50	"	"	
DN65	EHG-65/1"	EMS-352 geeignet für den Einbau in Rohre mit Auszug	AMC-352/3"	AMK-352/65	"	"	"	
DN80	EHG-80/1"		AMC-352/80	AMK-352/80	"	"	"	
DN100	EHG-100/1"		AMC-352/4"	AMK-352/100	"	"	"	
Bestellbeispiel:	TriClamp für DN100: AMC-352 / 4"							